



System
d-light DL-232R
RS232 Fiber Optic System redundant

Version: Manual_DL-232R_v3.1.doc
Beschreibung und Bedienungsanleitung
Description and Manual



eks Engel GmbH & Co. KG
Schützenstraße 2-4
DE-57482 Wenden-Hillmicke

Tel: +49 (0) 2762 93136
Fax: +49 (0) 2762 9313-7906
E-Mail: info@eks-engel.de
Internet: www.eks-engel.de

Systembeschreibung

Die Systeme des Typs **d-light DL-232R** dienen zur Verbindung von Halbduplex-RS232-Segmenten. Zur **redundanten Datenübertragung** werden die Systeme optisch im Ring angeschlossen. Zunächst sind alle Systeme im Ring elektrisch empfangsbereit. Sobald ein System ein elektrisches Signal empfängt, reicht es dieses Signal optisch an die anderen Systeme weiter. Diese Systeme schalten den elektrischen Empfang aus und fangen an, elektrisch zu senden. Sobald für 10 Bitzeiten (der automatisch erkannten Datenrate) kein Signal mehr anliegt, schalten alle Systeme wieder auf elektrischen Empfang.

Diese Systeme ersetzen entsprechende RS232 Vierdraht-Leitungen. Die angeschlossenen Geräte müssen für **Software-Handshake (Xon/Xoff)** geeignet sein.

Als wichtige Leistungsmerkmale gelten die Übertragung mit Kunststofffaser-, HCS, Multimode- oder Singlemode.

Anschluss Hinweise

Achtung: Beim Betrieb elektrischer Betriebsmittel und Anlagen stehen zwangsläufig bestimmte Teile unter gefährlicher Spannung. Arbeiten an elektrischen Anlagen oder Betriebsmitteln dürfen nur von einer Elektrofachkraft oder von unterwiesenen Personen unter Anleitung und Aufsicht einer Elektrofachkraft, den elektrotechnischen Regeln entsprechend, vorgenommen werden.

Schalten Sie die Systeme und Endgeräte spannungsfrei.

Rasten Sie das Gerät auf eine Tragschiene DIN EN auf, und überprüfen Sie den sicheren Halt!

Achtung: Benutzen Sie nur die zugehörigen LWL-Anschlussstecker. Wir weisen ausdrücklich daraufhin, dass der Anschluss mit falschen Steckverbinder Schäden an den optischen Anschlüssen hervorrufen kann! Beachten Sie zudem, dass die Stecker, die eine Verriegelung besitzen, nur in einer definierten Position montiert werden können.

Achtung: Sehen Sie nicht in den optischen Sender! Das gebündelte und abhängig von der Wellenlänge sichtbare oder unsichtbare Licht kann zu Augenschäden führen!

Verbinden Sie den ankommenden Lichtwellenleiter mit dem optischen Empfänger und den abgehenden LWL mit dem optischen Sender des LWL-System.

Benutzen Sie die beigefügten Stopfen um Sender und Empfänger des LWL-System im nicht eingebauten oder nicht benutzten Zustand vor Verunreinigungen oder Staub zu schützen.

Achtung: Knicken Sie das LWL-Kabel nicht zu stark und beachten Sie den Biegeradius des Kabelherstellers. Andernfalls kann das Kabel beschädigt werden und/oder die Kommunikation zwischen den LWL-Wandlern nicht mehr gewährleistet werden.

Schalten Sie die Betriebsspannung für die LWL-Systeme ein. Zur Versorgung der Systeme wird eine Betriebsspannung von 12-30VDC benötigt, die an die Klemmen VDC1 oder VDC2 und GND angelegt wird. VDC1 und VDC2 sind redundante Versorgungsspannungseingänge mit Verpolungsschutz.

Funktion des DIP-Switch :

- SW1 und SW2** : Betriebsart DCE Umschaltung
- SW3 und SW4** : Betriebsart DTE Umschaltung
- SW5** : ohne Funktion
- SW6** : ohne Funktion

Funktion der Status-LED's:

- VDC** : Versorgungsspannung liegt an VDC1 oder VDC2 an
- FAIL** : Sammel-Fehlermeldung und Fehlerrelais geöffnet
- Status** : LWL: Optisches Empfangssignal fehlerhaft
RS232: Datenratenerkennung noch nicht abgeschlossen
- Rx** : Empfang von Daten.

Fehlerrelais: An Klemmen K1 bis K3 befindet sich ein potentialfreier Fehlerrelaiskontakt; K2 ist der gemeinsame Anschluss des Relais. Sobald die optische Verbindung einwandfrei funktioniert zieht das Fehlerrelais an (K1-K2 geschlossen und K2-K3 geöffnet). Wird die optische Verbindung unterbrochen, dann wird das Fehlerrelais geöffnet (K1-K2 geöffnet und K2-K3 geschlossen). Ebenso öffnet das Fehlerrelais, wenn an keinem der beiden VDC-Eingängen eine Versorgungsspannung anliegt.

Funktion der Kontakte K1 - K2: Fehlerrelaiskontakt: Öffnet im Fehlerfall

Funktion der Kontakte K2 - K3: Fehlerrelaiskontakt: Geschlossen im Fehlerfall

Achtung bei Systemen mit BIDI: Bei Verwendung von Systemen mit optischem BIDI-Anschluss müssen immer die optischen Anschlüsse (Transceiver) vom Typ A mit Typ B verbunden werden (siehe dazu der Hinweis auf dem rückseitigen Typenschild). Bei Systemen mit 2 FX-Ports ist der optische Anschluss (Transceiver) mit dem Typ A immer der obere Anschluss).

System Description

d-light DL-232R allows half-duplex-transmission with a redundant fiber optic ring structure. Every system connected in the fiber optic ring are waiting for data received on the electrical RS232 interface. If any systems receives an electrical RS232 telegram, it will send it to all the other **d-light DL-232R** in the fiber optic ring. The optical received telegram will be put to the electrical RS232 interface. If sending the electrical RS232 telegram has finished and no further information for 10 bit times has detected, all systems switch back for receiving electrical data on the RS232-interface. Note, that the transmission rate will be detected automatically.

Any corresponding four-wire RS 232 connections using the **software-handshake (Xon/Xoff)** may be replaced.

Important performance features are the transmission about POF, HCS, multimode or singlemode fiber optic.

Hardware Installation

Power off the devices, which will be connected by using the fiber optic system.

Snap on the system on the DIN EN rail and check the correct holding!

Attention: Use only the correct optical connectors for the fiber optic system. Using incorrect connectors can cause damages at the fiber optic system. Take care, that connectors with a latch can only be mounted in a defined position.

Attention: Don't stare into the optical cable or the transmitter of the fiber optic system. Visible and non visible light (depending on its wavelength) of the optical transmitter can cause eye-damages!

Connect the fiber optic system by using the correct fiber optic cable. Take care, that always an optical transmitter and an optical receiver will be connected.

Use the plugs to save the unused optical receiver and transmitter against impurity.

Attention: Don't bend the fiber optic cable! Please refer to the specifications of the cable manufacturer. Otherwise the fiber optic cable can be damaged or the communication will be disturbed.

Power on the devices. Please use a power supply of 12-30VDC, connected to the terminals marked with VDC1, VDC 2 and GND. Note, that VDC 1 and VDC 2 are redundant power inputs with reverse voltage protection.

Funktion of the DIP-Switch :

- SW1 and SW2** : Operation Mode DCE
- SW3 and SW4** : Operation Mode DTE
- SW5** : without any function
- SW6** : without any function

Funktion of the Status-LED's:

- VDC** : Power Supply at VDC1 or VDC2
- FAIL** : Failure group signal and failure relay opened
- Status** : Fiber: Received optical signal failed
RS232: Data rate detection has not finished
- Rx** : Receiving data.

Failure Relay: Terminals K1 to K3 are connected to a potential free relay. If the optical connection is working without failures the relay get active and close K1 to K2 and opens K2 to K3. If the optical connection will be disconnected or power supply at VDC1 or VDC2 fails, the relay will get inactive and K1 to K2 opens and K2 to K3 closes

Function of K1 - K2: Potential free failure relay contact NC.

Function of K2 - K3: Potential free failure relay contact NO.

Attention: Systems with **BIDI transceivers** always have to be connected from transceiver type A to a transceiver type B (notice the label on the back of the device). At switches with 2 FX-Ports always the upper one is the transceiver type A.

Abmessungen / Dimensions

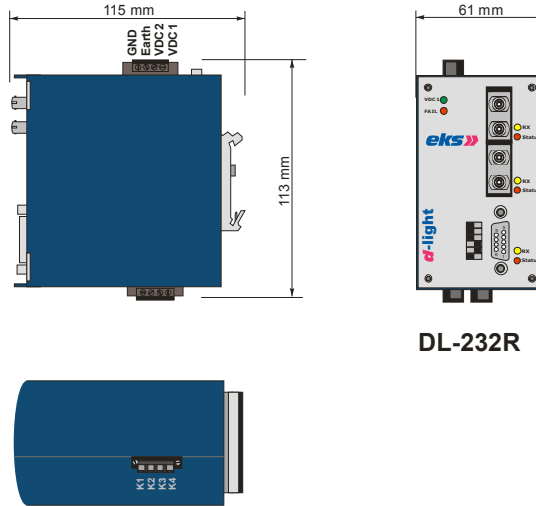

DL-232R

Anschluss und Betriebsarten / Connectors and Operation Modes

DIP-Schalter DIP-Switch



Sub-D

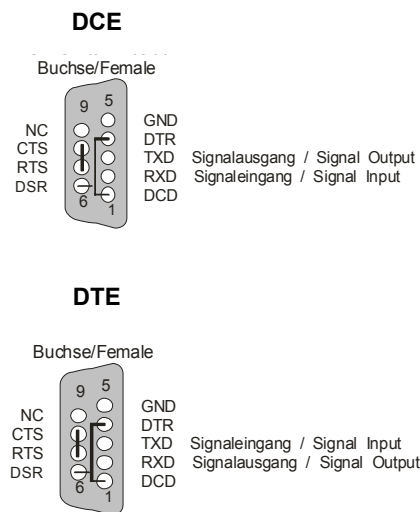

Schraubklemmen Screw terminals

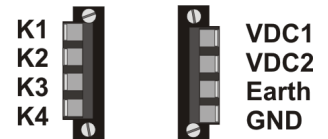

Systembeschreibung mit BIDI / System Description with BIDI

Bei Verwendung von Systemen mit optischem BIDI-Anschluss müssen immer die optischen Anschlüsse (Transceiver) vom Typ A mit Typ B verbunden werden (siehe dazu der Hinweis auf dem rückseitigen Typenschild). Bei Systemen mit 2 FX-Ports ist der optische Anschluss (Transceiver) mit dem Typ A immer der obere Anschluss).

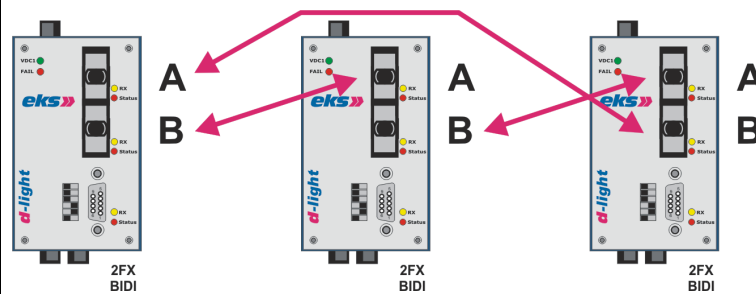

Systems with BIDI transceiver always have to be connected from transceiver type A to a transceiver type B (notice the label on the back of the device). At switches with 2 FX-Ports always the upper one is the transceiver type A.

Typenauswahl und Technische Daten Type Selection and Technical Data								
Ausführung Type	6-P-ST	6-P-SM	13-MM-ST	13-MM-SC	13-MM-SC /BIDI	13-SM-ST	13-SM-SC	13-SM-SC /BIDI
Bestell-Nr. DL-232/2X Order No.	0 1000 1351	0 1000 1352	0 1000 1371	0 1000 1373	0 1000 1373-BIDI	0 1000 1381	0 1000 1383	0 1000 1383-BIDI
LWL-Anschluss Fiber-connector	ST	SMA	ST	SC	SC	ST	SC	SC
Faser Fiber	POF 980/1000µm		Multi-Mode 62,5 (50) /125µm			Single-Mode 9/125µm		
Optisches Budget Optical budget	12 dB		13dB			17 dB		
LWL - Reichweite Transmission path	50 m (180dB/km)		2,5 km (2 dB/km)			15 km (0,4 dB/km)		
Wellenlänge Wavelength	650 nm		1310 nm		1310nm 1550nm	1310 nm		1310nm 1550nm
Datenrate max. Transmission rate max.	115,2KBit/s							
Übertragungsart Transmission	Halbduplex / halfduplex							
Betriebsart Operation Mode	DTE oder DCE schaltbar durch DIP-Schalter DTE or DCE switchable by DIP-Switch							
Anschlusslänge Cable Length	15m							
Anschlussstecker Connector	9-polige Sub-D-Buchse 9-pin female Sub-D							
Status - LED's Control - LED's	Stromversorgung (grün) / Datenempfang (gelb) / Status(rot) Power supply (green) / Data receive (yellow) / Status (red)							
Betriebsspannung Operating voltage	12-30 VDC, andere Spannungen auf Anfrage other voltages on request							
Stromaufnahme Current consumption	200 mA							
Potentialtrennung Potential separation	500 VDC (24 VDC RS232)							
Betriebstemperatur Operating temperature	-10°C - +55° C							
Lagertemperatur Storage temperature	-40 - +85° C							
EMV EMC	EN61000-6-2 (2001) / EN55022 Kl. B (1998) +A1 + A2							
Gewicht Weight	500 g							
Maße H x T x B Dimensions H x D x W	H: 115mm B: 61mm T: 113mm H: 115mm W: 61mm D: 113mm							
Gehäuse Case	Edelstahl, pulverbeschichtet Stainless steel, powder-coated							